

# AUTOCLIMA



SMART



INTEGRA



RTR



RW



WALL

## FROSTY SMART

ATP

CERTIFICAZIONE APPROVAL

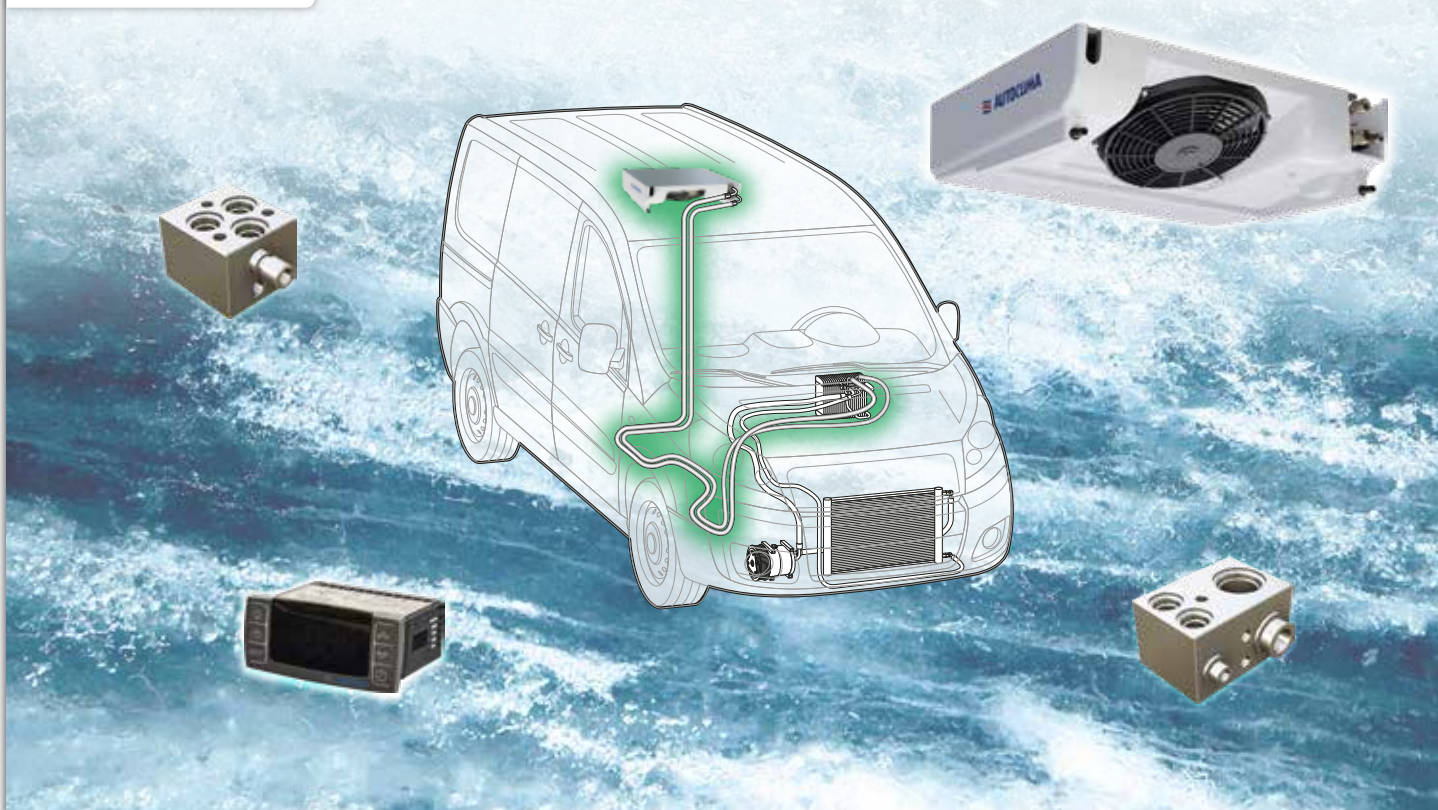

### Italiano 🇮🇹

Gamma di gruppi frigoriferi derivati dal circuito originale del climatizzatore del veicolo, con certificazione ATP per temperature positive\*.

Non necessitano di un compressore aggiuntivo, garantendo quindi tempi di installazione ridotti e una limitata manutenzione.

L'utilizzo del compressore e del condensatore originali, permette di ridurre il peso e di mantenere invariato l'aspetto e l'aerodinamica del veicolo, garantendo consumi praticamente invariati e la massima affidabilità.

Il comando digitale è di semplice utilizzo e si integra facilmente all'interno dell'abitacolo.

\*per alcune configurazioni.

### Française 🇫🇷

Gamme de groupes frigorifiques dérivés du circuit original du climatiseur du véhicule, avec certification ATP pour des températures positives\*.

Ils ne nécessitent pas de compresseur supplémentaire, en garantissant donc des délais d'installation réduits et un entretien limité.

L'utilisation du compresseur et du condensateur original du véhicule, permet de réduire le poids et de maintenir inchangé l'aspect et l'aérodynamique du véhicule, en garantissant des consommations pratiquement inchangées et la plus grande fiabilité.

La commande numérique est facilement utilisable et s'intègre facilement à l'intérieur de l'habitacle.

\*pour certaines configurations.

### English 🇬🇧

Selection of refrigeration units based on the original circuit of the air conditioning devices, ATP-certified for positive temperatures\*.

Additional compressor is not required, thus ensuring minimum installation time and limited maintenance.

The use of the original equipment compressor and condenser guarantees a minimum weight and unchanged appearance and aerodynamics, thus virtually ensuring the same level of consumption and maximum reliability.

The digital control panel is easy to use and fits easily inside the cockpit.

\*for some configurations only.

### Deutsch 🇩🇪

Eine Auswahl an Kühlgruppenmodellen, die über den Fahrzeugkühlkreis gespeist werden, mit ATP-Zertifizierung für Plus-Temperaturen\*.

Es ist kein Zusatzverdichter erforderlich, wodurch sich die Installationszeiten verringern und eine geringe Wartung entsteht.

Die Verwendung von Originalkompressor und -kondensator gestattet eine Gewichtsverringerung sowie die Beibehaltung des ursprünglichen Aussehens und der Aerodynamik des Fahrzeugs, wodurch der Konsum praktisch unverändert bleibt und maximale Zuverlässigkeit garantiert wird.

Die digitale Steuerung ist einfach zu bedienen und integriert sich problemlos in den Fahrzeuginnenraum.

\*für einige Konfigurationen.

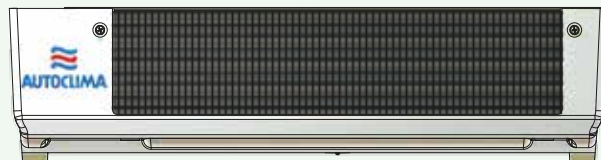
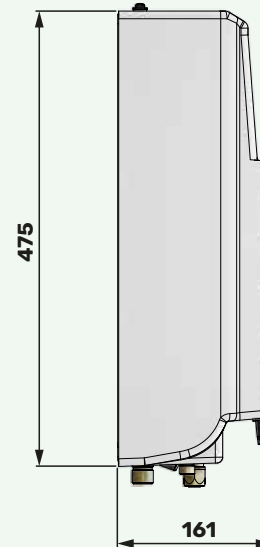
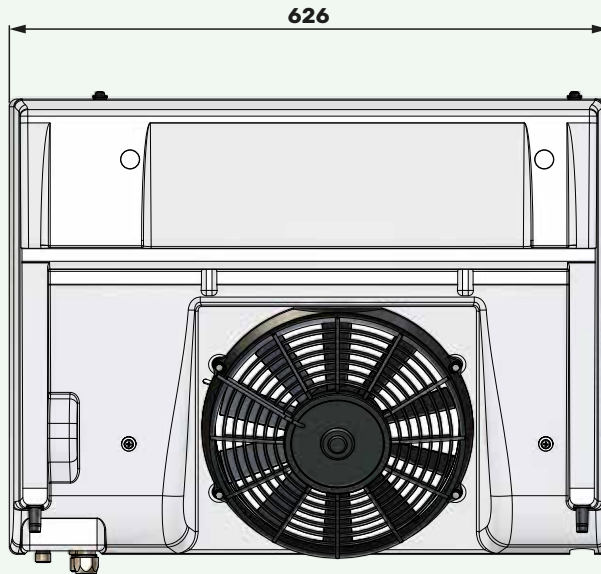
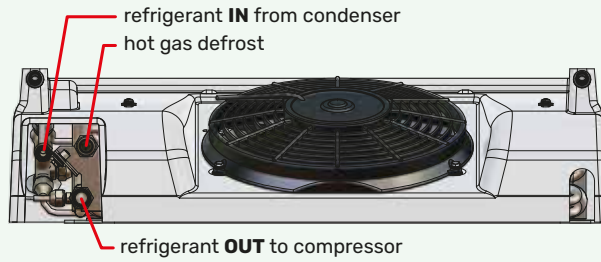

Dati tecnici nominali	Nominal technical data	<b>SMART</b>	Données techniques nominaux	Technische Nominal-Eigenheiten
• Tensione alimentazione	• Working voltage	<b>12 Vdc</b>	• Tension d'alimentation	• Spannung
• Assorbimento elettrico	• Power consumption	<b>10 A (12 V)</b>	• Consommation électrique	• Stromverbrauch
• Portata aria	• Air flow	<b>800 m<sup>3</sup>/h</b>	• Débit air	• Gebläseleistung
• Refrigerante	• Coolant	<b>R134a / R1234yf</b>	• Réfrigérant	• Kuehlmittel
• Peso evaporatore	• Evaporator weight	<b>10 kg</b>	• Poids évaporateur	• Verdampfergewicht

La nostra società si riserva il diritto di migliorare e modificare ciascuno dei modelli illustrati, senza alcun preavviso.

Notre Société se réserve le droit d'améliorer et de modifier sans aucun préavis chacun des modèles ci-illustrés.

The company reserves the right to modify any design in the model without prior notice as per our policy of continuous improvement of design, quality and performance.

Unsere Firma behält sich das Recht vor, jeden Modell hier erläutert ohne Vorankündigung zu ändern und verbessern.

La compañía se reserva el derecho a modificar cualquier diseño en los modelos sin previo aviso debido a la política de continua mejora en el diseño, en la calidad y en el rendimiento



**AUTOCLIMA S.p.A. a socio unico**  
Via Cavalieri di Vittorio Veneto, 15 - 10020 Cambiano (TO) - ITALY  
Tel. +39 011 9443210 - Fax +39 011 9443230  
sales@autoclima.com - www.autoclima.com